

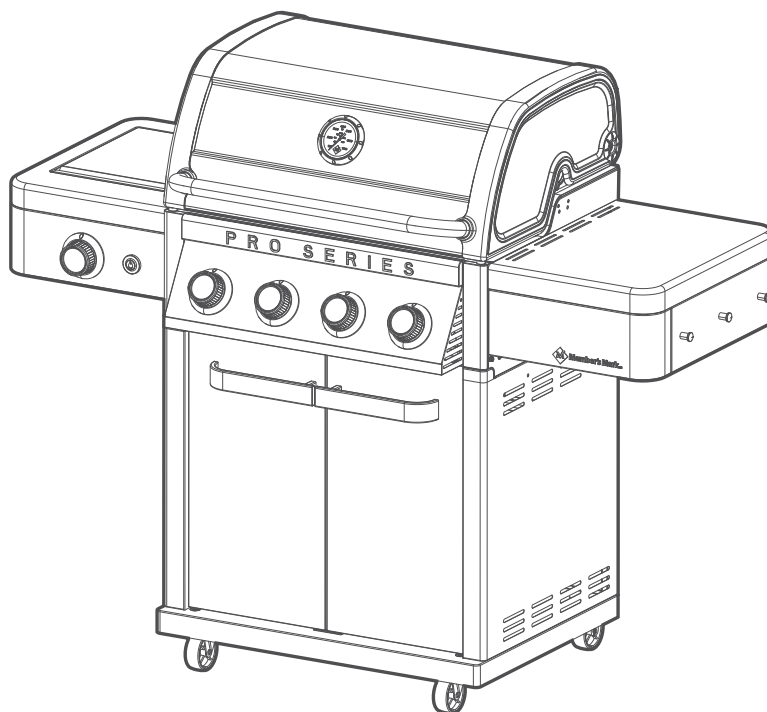

PRO SERIES 4 BURNER GAS GRILL



חוברת הוראות אזהרות והפעלה

לדגם: Evolution PRO 4B

BEFORE YOU BEGIN

BILT.

Scan for easy 3D instructions
Download the BILT app before you begin

Available on the App Store | GET IT ON Google Play

הודעה למתקין: יש להשאיר הוראות אלה אצל הצרכן.

יצרן: Member's Mark
יבואן: די אנד אס רהוט קל יבוא בע"מ
ארץ יצור: סין

הודעה לצרכן: יש לשמור הוראות אלו לעיון עתידי.

לשימוש בחוץ בלבד.

יש לקרוא את ההוראות לפני השימוש



אזהרות בטיחות חשובות אזהרות!

אנו רוצים שתרכיב ותשתמש בגריל שלך בצורה בטוחה ככל האפשר.

המטרה של סמל אזהרה היא למשוך את תשומת ליבך לסכנות האפשריות שיכולות לקרות בזמן השימוש בגריל ובהרכבתו.

כאשר אתה רואה את סמל ההתראה שים לב היטב למידע הרשום. קרא בעיון את כל האזהרות וההוראות הבטיחות המגיעות עם הגריל.
לפני ההרכבה והפעלה יש לקרוא בעיון את כל ההוראות והאזהרות.

סכנה

- במידה ויש ריח של גז:
1. יש לסגור את מקור הגז.
 2. יש לנתק את הגריל מהגז.
 3. יש לכבות כל להבות אשר דולקות
 4. יש לפתוח את מכסה הגריל
 5. במידה ויש אש ואינכם מצליחים לכבות יש להזמין את כבאית האש.

אזהרות

1. אין לאחסן או להשתמש בחומר דליק בגריל (כגון דלק, בנזין, פחם, או כל חומר דליק אחר) או בקרבת מכשיר זה או אחר.
2. בלון גז אשר לא מחובר אין לאחסן בקרבת מכשיר זה או אחר (או במקום סגור).

סכנה

1. אין לאחסן מיכל גז רזרבי בארון המכשיר או בקרבת המכשיר.
 2. יש לוודא שמיכל הגז סגור היטב כאשר לא בשימוש ויש לאחסן במקום פתוח בלבד.
- *אי ציות להוראות אלו יכולים לגרום למוות או פציעות חמורות.



- גריל זה אושר על ידי מכון התקנים הישראלי -
- הפעלה ראשונית של הגריל תיעשה בידי מתקין גז מוסמך, על פי הוראות מכון התקנים הישראלי -

תוכן עניינים:

4-5	אזהרות כלליות
5-7	מפרט אזהרות והתקנה
8	בדיקת דליפות
9	רשימת בדיקות לפני הפעלה
9-10	הדלקה והצתה
10-11	תיקון תקלות
12	תכונות נוספות
13-15	טיפול ותחזוקה
16	הובלה ואחסנה
17-18	פיתרון תקלות
19	טמפרטורות בישול
20-22	אחריות ותנאי אחריות

⚠ סכנה: מצביעה על מצב מסוכן שאם לא נמנע, יגרום למוות או פציעה חמורה.

⚠ אזהרה: תהיו ערניים לאפשרות של פגיעה גופנית חמורה אם לא ממלאים אחר ההוראות. הקפד לקרוא ולעקוב בקפידה אחר כל ההוראות והאזהרות.

⚠ זהירות: מציין מצב שעלול להיות מסוכן שאם לא נמנע, עלול לגרום לפציעה קלה או בינונית.

אזהרות כלליות:

⚠ אזהרות

- שמור על מרווח מינימלי של 36 אינץ' (91 ס"מ) בין חומה (קיר) לכל הצדדים של הגריל, (כולל מעקות, עמודים, קירות או חומר בעירה אחר) אי הקפדה על מרווחים אלה עלולה למנוע אוורור תקין ועלול להגביר את הסיכון לשריפה ו/או נזק לרכוש, שעלול לגרום גם לפגיעה אישית. אין להשתמש בגריל מתחת למבנה, מקום סגור או פיטריית חימום או כלי בעירה אחר.
- בדוק את כל החיבורים לפני השימוש הראשון, גם אם הגריל נרכש בהרכבה מלאה. כנ"ל אחרי כל מילוי מיכל, בדוק את אטם הגומי של הווסת המחובר למיכל הגז לפני השימוש.
- בדוק תמיד את הגריל, את מיכל הגז ונקודת הגז לפני כל שימוש כפי שמצוין ב"בדיקת דליפות" ו"קדם התחלה. לעולם אל תשתמש בגז טבעי ביחידה המיועדת לגז פרופאן נוזלי.
- במידה ומשתמשים שבבי עץ להוספת טעם וריח - השימוש חייב להיות בקופסת עישון מתכתית כדי להכיל את האפר ולמנוע שריפות.
- ודא שלהבות יוצאות מכל פתחי המבערים בכל שימוש. עכבישים וחרקים אוהבים לבנות קנים במבער צינורות. צינורות מבערים חסומים יכולים למנוע זרימת גז למבערים ועלולה לגרום לשריפה של צינור מבער או אש מתחת לגריל.
- לעולם אל תבדוק אם יש נזילות באמצעות גפרור או להבה גלויה (תמיד יש לסגור את הגז לפני).
- לעולם אין להשתמש או לאחסן בנזין, נוזל דליק, מדלל צבע או אדים ונוזלים דליקים אחרים או חומרים דליקים בתוך הגריל שלך או בקרבתו.
- אין לחסום אזורי אוורור בצדדים, בגב או בתא העגלה של הגריל.
- אין לכסות את רשתות הבישול או רכיבים אחרים בנייר אלומיניום, מכיוון שהדבר חוסם אוורור ועלול לגרום לנזק לגריל או לפגיעה אישית.
- אין להניח יותר מ-5 קילו על שולחנות צד. אל תישען על שולחנות צד. אין להרים גריל באמצעות שולחנות צד.
- הרחק מהשג ידם של ילדים. הרחק ילדים וחיות מחמד מהגריל כשאר חם. אל תאפשר לילדים להשתמש או לשחק ליד הגריל הזה.
- אין להשאיר את הגריל ללא השגחה כאשר הוא פועל או בשימוש.
- אל תאפשר לצינור הגז לבוא במגע עם משטחים חמים.
- אל תאפשר לשומן או לטפטוף חם ליפול על מכלול הצינור והווסת. אם זה קורה, יש לכבות מייד את בלון הגז או נקודת הגז ולוודא שאספקת הגז כבויה. רוקנו את מגש/כוס השומן ונקו את מכלול הצינור והווסת ובדוק אם נגרם נזק לפני השימוש. (במידה ויש נזק ישלהזמין טכנאי גז לוודא שאין דליפה)
- לעולם אל תבשל על הגריל ללא מגש השומן במקום.
- אין להשתמש במים כדי לכבות את האש / שומן דולק. השתמש במטף כימי יבש מסוג BC או לחנוק את האש.
- אין לשים חול במגש השומנים.
- אין להשתמש בגריל בהשפעת סמים או אלכוהול.
- מוצר זה מיועד לשימוש חיצוני בלבד. אין להפעיל בתוך הבית או באזור סגור כגון בניין, מוסך, סככה, מחסן, אוהל או כל מקום סגור אחר..
- אל תפעיל את הברביקיו מתחת או ליד כל מבנה תלוי או לא מוגן, אלומיניום ציפוי, חלונות או גידור.
- אין להשתמש בחללים סגורים כגון חניון, מוסך, מרפסת או פטיו מקורה.
- בדוק את להבות המבער באופן קבוע.
- אל תנסה להדליק את המבערים עם מכסה סגור. עלול לגרום הצטברות של גז אשר לא נדלק בתוך מנגל הסגור ועלול לגרום ליצוף - מסוכן מאוד!
- אין לאחסן שום בלון גז או מיכל גז מכל סוג, מלא או ריק, מתחת או ליד המנגל.
- אל תשתמש בפחם או בבריקטים קרמיים במנגל גז זה.
- אין להשתמש או להתקין גריל זה ברכב פנאי ו/או בסירה או כל מבנה לא יציב.
- אם משתמשים במברשת זיפים לניקוי משטחי הבישול, ודא שלא יישארו זיפים רופפים על משטחי הבישול לפני הצלייה מכיוון שזיפים רופפים עלולים להיצמד למזון ועלולים לגרום לפגיעות חמורות.
- אין לאחסן פריטים בעגלה שעלולים להתלקח או להזיק לגריל שלך.

- הגריל חם בעת השימוש. כדי למנוע כוויות:
- אל תנסה להזיז את הגריל כשהוא חם או בשימוש.
- יש ללבוש כפפות מגן או כפפות לתנור בזמן העבודה.
- אל תיגע באף אחד ממשטחי הגריל החמים בזמן שהגריל פועל ואו עדיין חם.
- אל תלבש בגדים רפויים ואל תאפשר לשיער לבוא במגע קרוב עם הגריל.
- לא לשימוש מסחרי. אל תשתמש בגריל הזה לשום דבר אחר מלבד המטרה שלו.

⚠ השתמש בזהירות ובשכל הישר בעת הפעלת גריל הגז שלך.
 אי עמידה באזהרות ובהנחיות הבטיחות במדריך זה עלול לגרום לפגיעה חמורה או לנזק לרכוש.
 שמור מדריך זה לעיון עתידי.

מפרט והוראות התקנה של מכל גז LP:

⚠ אזהרות

- חבר את הגריל הזה למיכל גז או נקודת גז תקינים בלבד.
- אל תתחבר למיכל גז העולה על קיבולת של (12 ק"ג).
- אל תתחבר למיכל גז המשמש לסוג אחר של התקן או שמחובר לעוד מכשירים.
- בדוק את אטם הגומי של שסתום (ווסת) הגז לאיתור סדקים, בלאי או הידרדרות לפני השימוש. אטם גומי עלול לגרום לדליפת גז, שעלול לגרום לפיצוץ, שריפה או נזק גופני חמור.
- כבה את ברז הגז של מיכל הגז או נקודת הגז כאשר הגריל אינו בשימוש.
- כאשר מזיזים / מחליפים את מיכל יש לבצע זאת בזהירות.
- אבטח את מיכל הגז, שתמיד יהיה במצב זקוף.
- לעולם אל תחבר בלון גז ללא ווסת בין המיכל לגריל שלך חובה להשתמש בווסת 30 מ"ר.
- אל תחשוף את מיכלי הגז למקורות חום גבוה או חומרים כימיים ודליקים.
- אין לאחסן מיכל גז רזרבי מתחת או ליד הגריל שלך.
- אפשר רק לסוחרי גז מוסמכים למלא או להחליף את בלון הגז שלך. באישור מנהל הגז.
- קראו ופעלו על פי כל האזהרות וההנחיות המופיעות על מיכל הגז ועל הגריל.
- אין לאחסן בלון גז רזרבי (מלא או ריק) מתחת או ליד הגריל שלך. דבר זה יכול לגרום להצטברות גז, כתוצאה מכך עלול לגרום לשריפה, פיצוץ או חמור פגיעה אישית, ואפילו מוות.
- גז פרופאן כבד יותר מאוויר ויאסוף באזורים נמוכים. איורור נכון הוא מאוד חשוב. שמור על פתחי האורור בקרבת בלון הגז LP וודא שפתחי האוויר בקרבת הבלון נקיים ואינם חסומים על ידי פסולת.
- אל תכניס חפצים זרים לתוך הווסת מכיוון שהדבר עלול לגרום נזק לווסת. אין להשתמש במיכל גז עם אטם גומי פגום. אטם גומי פגום יכול לגרום לא דליפת גז, שעלולה לגרום לפיצוץ, שריפה, חבלה חמורה או מוות.
- יש להשתמש בווסת 30 מ"ר בלבד. השימוש בווסת מתכוונן / גדול / קטן יותר אסורה!
 דבר זה עלול להרוס את הגריל ואף לגרום לפיצוץ ושריפה.

⚠ אזהרות

- אפשר רק לסוחרי גז מורשים ומוסמכים למלא, להחליף את מיכל הגז שלך.
- מיכלים מלאים מדי עלולים לצבור לחץ ולגרום להוצאת גז משסתום השחרור ואדי גז. האדים דליקים ואם הוא בא במגע עם מקור ניצוץ הוא עלול לגרום לפיצוץ הגורם לכוויות קשות, חבלה גופנית או מוות.
- בדוק את אטם הגומי של שסתום מיכל הגז לאיתור סדקים, בלאי או הידרדרות לפני השימוש.
- אטם גומי פגום עלול לגרום לדליפת גז, שעלול לגרום לפיצוץ, שריפה או נזק גופני חמור.

בדיקת אטם גומי של ווסת הגז:

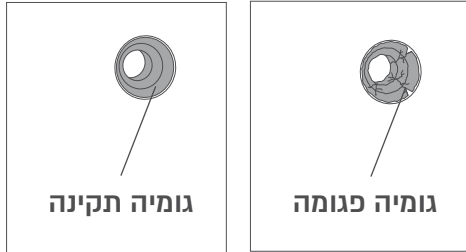

- בדוק את אטם הגומי של שסתום מיכל הגז לאיתור סדקים, בלאי או הידרדרות לפני השימוש. אטם גומי פגום עלול לגרום לדליפת גז, שעלולה לגרום לפיצוץ, שריפה או חבלה חמורה בגוף.
- יש לבצע בדיקה בכל פעם שמפעילים את הגריל או שממלאים מחדש את מיכל הגז.
- במידה והגריל לא היה בשימוש יותר מ-60 יום יש לבדוק גם כן.
- אין להשתמש במיכל גז עם גומי פגום. החלף ווסת או החלפת אטם גומי.
- יש להחליף ווסת אחת ל-3 שנים.

הדמיה להמחשה בלבד, בחלק מהבלוני גז הגומיה נמצאת על ווסת הגז יש לבדוק את תקינות הגומיה אשר בווסת.

⚠ אזהרות

מיכל גז ונקודת גז.

- לפני חיבור הגריל לנקודת גז או מיכל גז יש לוודא שהנקודה או המיכל תקינים לשימוש.
- יש להזמין טכנאי גז מוסמך לחבר את הגריל לחיבור הגז ולוודא שהחיבור תקין.
- יש לוודא שלחץ הגז הוא 30 מ"ר בלבד.
- בזמן השימוש אין לאחסן מיכל גז בתוך הגריל.

אל תנסה להתחבר לכל מקור אספקת דלק אחר כגון גז טבעי.

• אל תשתמש בכל ווסת לחץ / צינור אחר מלבד זה שסופק עם הגריל שלך או המתאים לגריל שלך.

• אל תנסה לכוונן או לתקן את הווסת. ווסת נועד לפעול במקסימום לחץ של 30 מ"ר (1.5 קילו)

קרא ופעל לפי כל האזהרות במדריך זה בנוגע לאחסנה, שימוש בבלוני גז LP, בצינור הגז ובווסת לפני חיבור הגריל לגז. ועקוב אחר כל האזהרות על מיכל הגז LP.

ווסת הגז ולחץ גז:

אם אתה נתקל באחת מבעיות הבאות:

- מבערים לא מתחממים מספיק.
- להבות היוצאות מהמבערים נמוכות או לא שלמות.
- לחץ גז נמוך.
- קושי להדליק את כל המבערים או המבערים שלא נשארים דולקים.

ככל הנראה לחץ הגז אינו תקין או המבער מלוכלך:

1. כאשר כל ידיות הבקרה במצב "OFF", ושסתום הסגירה של הווסת במצב "סגור", יש לפתוח את מכסה הגריל.
2. נתק את הווסת ממיכל הגז.
3. סובב את כל כפתורי הבקרה למצב "HI", ותן לגריל לעמוד במשך 1-3 דקות, תוך השארת כל עודפי הגז להתפזר.
4. סובב את כל כפתורי הבקרה חזרה למצב "OFF".
5. כשמכסה הברביקיו עדיין פתוח, חבר מחדש את ווסת הגז למיכל הגז. יש לוודא שהווסת תקין ונקי.
6. בדוק את כל החיבורים כדי לוודא שנעשתה אטימה חיובית.
7. פתחו באיטיות את שסתום הסגירה של מיכל הגז.
8. המתן כ-30 שניות עד שלחץ בווסת יתייצב.
9. סובב את כפתור הבקרה הראשון למצב "HI".
10. לחץ על לחצן ההצתה האלקטרונית, או השתמש בגפרורים, או במצית כדי להדליק את המבער.

בדיקת דליפה:

⚠ אזהרות

- לעולם אל תשתמש בגריל שלך מבלי לבדוק את כל חיבורי הגז, הצינורות ומיכל הגז.
- עקוב אחר הסעיף הבא בנושא "בדיקת דליפות" במדריך זה לקבלת נהלים נאותים.

⚠ אזהרות

כדי למנוע סכנת שריפה או פיצוץ:

- אל תעשן ואל תתיר דברים דליקים באזור בזמן ביצוע בדיקת דליפה.
- בצע בדיקה בחוץ באזור מאוורר היטב, מוגן מפני הרוח.
- לעולם אל תבצע בדיקת דליפה עם גפרור או להבה פתוחה.
- לעולם אל תבצע בדיקת דליפה בזמן שהגריל בשימוש או כשהגריל עדיין חם.

מתי לבצע בדיקת דליפה:

- לאחר הרכבת הגריל ולפני ההדלקה בפעם הראשונה, גם אם נרכש בהרכבה מלאה.
- בכל פעם במילוי מחדש של בלון גז LP, החלפה או אם אחד מרכיבי הגז מנותק או הוחלף.
- בכל פעם שהגריל שלך הוזז.
- לפחות פעם בשנה או אם הגריל שלך לא היה בשימוש במשך יותר מ-60 יום.

בדיקת דליפות:

הערה: יש לבצע את בדיקת הדליפה באזור שיש בו תאורה מספקת על מנת לראות אם רואים בועות ולא באזור סוער או רועש, כך שניתן לזהות נזילות גדולות יותר על ידי ריח או קול.

1. יוצרים תערובת של 50% מים ו-50% סבון כלים נוזלי.
2. פתח את המכסה.

3. ודא שכל כפתורי הבקרה מכוונים למצב "OFF".

4. להבריש או לרסס תמיסת מי סבון על כל החיבורים המוצגים.

5. פתח באיטיות את שסתום הסגירה של צילינדר LP על ידי סיבוב גלגל היד נגד כיוון השעון.

אזהרה: אם אתה שומע צליל נפץ או מריח גז, כבה את הגז.

1. הדק את כל החיבורים. אם מזוהה נזילה באום החיבור הידוק אינו מפסיק את הדליפה, בדוק שוב את אטם הגומי של הווסת.

A יש לבדוק את ריתוך מיכל הגז.

B הצד האחורי של אום החיבור ברז הגז (של הבלון) למיכל הגז.

C יש לבדוק את סוגר הבלון הידני.

D חיבור ווסת הגז למיכל הגז.

E חיבורי ווסת הגז לצינור הגז.

F חיבור צינור הגז לניפל הגז של הגריל או כירת הצד. (שסתום מבער צד).

H חיבור צינור לסעפת גז (מערכת הגז של הגריל).

2. בדוק את כל המיקום הרשומים (A-J) לבועות, מה שמציין דליפת גז הוא בועות האוויר על המיים והסבון.

3. במידה ועדיין יש ריח של גז כבה את אספקת הגז בשסתום המיכל. והזמן טכנאי גז מוסמך!

אזהרה: אין להשתמש בגריל אם טכנאי גז לא אישר שאין דליפה בגריל ושהגריל תקין לשימוש.

צור קשר עם שירות הלקוחות בטלפון 050-848-9978

בועות היוצאות ממקור הדליפה

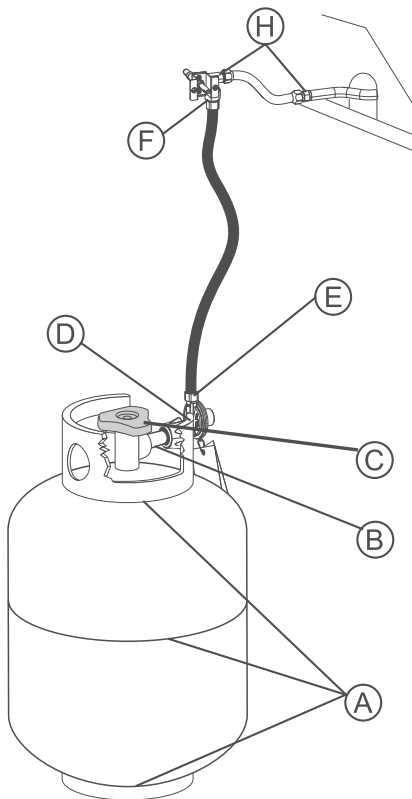
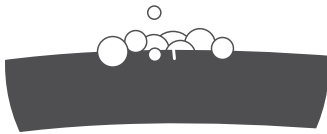

לפני הפעלת הגריל:

⚠ סכנה

נזק לרכוש, פגיעה גופנית, כוויות קשות ומוות עלולים לנבוע מאי ביצוע פעולות אלה - צעדי בטיחות. יש לבצע את השלבים הללו לאחר הרכבת הגריל ולפני כל שימוש. אל תפעיל את הגריל עד שקראת והבנת את כל האזהרות והוראות במדריך זה.

- ודא שהגריל מורכב כהלכה על ידי מתקין מוסמך.
- בדוק את צינור אספקת הגז לאיתור כוויות, שפשופים, עקומות ושהוא מורכב נכון לפני כל שימוש. במידה יש שחיקה או בלאי יתר על צינור הגז יש להחליף אותו לפני השימוש בגריל.
- צור קשר עם שירות הלקוחות בטלפון 050-848-9978.
- בדוק את כל חיבורי הגז, הצינור ומיכל הגז. ראה סעיף בנושא "בדיקת דליפות" עמוד 10.
- מקם את הגריל שלך על משטח ישר במקום מאוורר היטב, במרחק בטוח (1.00 מ') מחומרים דליקים, מבנים.
- הנח כראוי כוס שומן ריקה מתחת לחור ניקוז שומן בתחתית הגריל כדי לתפוס שומן במהלך השימוש.
- אין לחסום אזורי אוורור בצדדים, בגב או בתא העגלה של הגריל.

הוראות הדלקה והפעלה של הגריל:

⚠ אזהרות

קרא, הבן ופעל לפי כל האזהרות וההוראות הכלולות במדריך זה. אל תדלג על אף אחת מהאזהרות וההוראות הכלולות בסעיפים הקודמים של מדריך זה. מכסה הגריל חייב להיות פתוח לפני ניסיון הדלקת הגריל / המבער כדי שלא יצטבר גז בתוך הגריל, מה שגורם לפיצוץ. אל תעמוד עם ראש, גוף או זרועות מעל הגריל בעת ההדלקה.

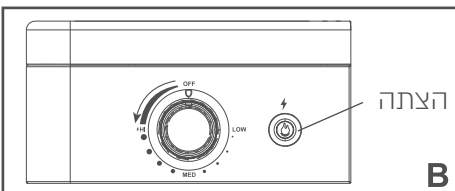
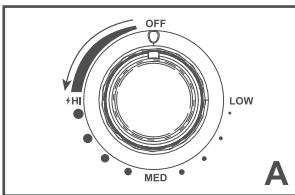

הדלקת המבערים העיקריים:

1. פתחו את המכסה לפני שתנסו להדליק מבערים.
2. ודא שכל ידיות הבקרה ושסתום הסגירה של מיכל הגז LP הם "OFF".
3. לאט, סובב את שסתום הסגירה של מיכל הגז LP נגד כיוון השעון כדי לפתוח. המתן 30 שניות עד שהלחץ יתייבב.
4. בחר את המבער שידלק. לחץ וסובב את כפתור הבקרה למצב "HI" (איור A).
5. לחץ על המצת למשך 3-5 שניות. כאשר תשמע צליל נקישה רציפה (איור B).
6. **הערה: אם אינך שומע צליל נקישה, החלף את סוללת ההצתה.**
7. אם ההצתה לא מתרחשת תוך 5 שניות, סובב את כפתור הבקרה למצב "OFF", המתן 5 דקות כדי לאפשר לגז להתפוגג וחזור על הליך ההדלקה.
8. כדי להדליק מבערים אחרים, בצע את שלבים 4-5.
9. אם המבער אינו נדלק באמצעות מצת, ראה סעיף "הדלקת המבערים הראשיים".
10. כדי לכבות את המבערים "כבוי", סובב כל כפתור בקרה בכיוון השעון עד שהוא ננעל במצב "OFF".
11. **הערה: אם המבער אינו נדלק או הלהבה נמוכה מדי, ראה סעיף "פתרון תקלות" במדריך לבעלים עמוד 19.**

הדלקת מבערי הגריל בעזרת גפרור:

1. פתח את המכסה לפני הדלקת המבער.
 2. ודא שכל ידידות הבקרה ושסתום הסגירה של מיכל הגז סוגרים "OFF".
 3. לאט, טובב את שסתום הסגירה של מיכל הגז נגד כיוון השעון כדי לפתוח. המתן 30 שניות עד שהלחץ יתייצב.
 4. מניחים גפרור בקצה כלי הדלקת הגפרורים. ומניחים דרך רשת הבישול ומתחת למשולשי הגריל כ' (1 עד 2 ס"מ) מהמבער.
 5. דחף פנימה וסובב את כפתור בקרת המבער למצב "HI". המבער אמור להידלק תוך 5 שניות.
 6. אם המבער לא נדלק, סובב את כפתור הבקרה למצב "OFF" והמתן 5 דקות לפיזור הגז וחזור שנית על הליך ההדלקה.
 7. לאחר הדלקת, הדליקו מבערים סמוכים על ידי ביצוע שלבים 3-6.
 8. אם המבער לא נדלק תוך כמה ניסיונות ראשונים של הדלקת גפרורים, יש בעיה באספקת הגז. כבה את הגז במבער ובמיכל. ואל תנסה להפעיל את הגריל עד שהבעיה תימצא ותתוקן.
- הערה: אם המבער אינו נדלק או הלהבה נמוכה מדי, ראה סעיף "פתרון תקלות" במדריך לבעלים עמוד 19.**

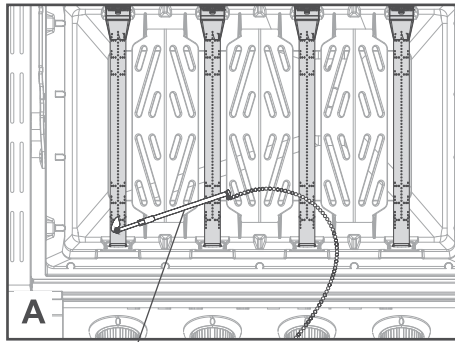

Match Lighting Tool

הדלקת כירת הצד:

1. פתח את המכסה לפני הדלקת מבער כירת הצד.
 2. ודא כי כפתור השליטה במצב "OFF".
 3. עם מיכל הגז פתוח, לחץ וסובב את כפתור הבקרה למצב "HI". לחץ על מצת עבור 3-5 שניות.
 4. אם ההצתה לא מתרחשת תוך 5 שניות, סובב את כפתור הבקרה למצב "OFF", המתן 5 דקות כדי לאפשר לגז להתכונן וחזור על הליך ההדלקה.
 5. אם המבער אינו נדלק באמצעות המצת, ראה "הדלקת התאמה של מבער הצד" הסעיף למטה.
 6. כדי לכבות, סובב את כפתור הבקרה בכיוון השעון עד שהוא ננעל במצב "OFF".
- הערה: אם המבער אינו נדלק או הלהבה נמוכה מדי, ראה סעיף "פתרון בעיות" במדריך לבעלים.**

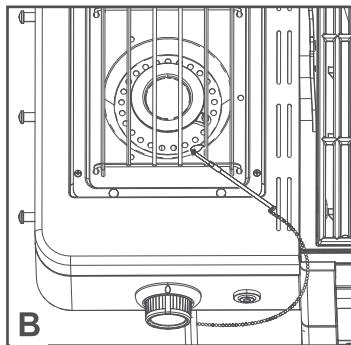

הדלקת מבער הצד בעזרת גפרור:

1. פתחו את המכסה למבער הצד לפני ההדלקה.
 2. ודא כי כפתור השליטה במצב "OFF".
 3. מניחים גפרור בקצה מצית הגפרורים. החזק את הגפרור ב-(1-2 ס"מ) מהמבער. (איור B)
 4. עם מיכל הגז LP פתוח, דחוף וסובב את כפתור השליטה במבער כירת הצד נגד כיוון השעון למצב "HI".
 5. סובב את כפתור השליטה במבער הצד למצב "HI". המבער אמור להידלק תוך 5 שניות.
 6. אם המבער לא נדלק, סובב את כפתור הבקרה למצב "OFF" והמתן 5 דקות עד שהגז יתפזר וחזור על התהליך שוב.
 7. אם המבער לא נדלק תוך כמה ניסיונות ראשונים של הדלקת גפרורים, יש בעיה באספקת הגז. כבה את הגז במבער ובמיכל הגז. אל תנסה להפעיל את הגריל עד שתתגלה מהיא הבעיה ובעל מקצוע מוסמך יתקן אותה.
- הערה: אם המבער אינו נדלק או הלהבה נמוכה מדי, ראה "פתרון בעיות" סעיף במדריך לבעלים עמוד 19.**
- הערה: שימו לב לגובה הלהבה כשהיא דולקת: הלהבה צריכה להיות בצבע כחול/צהוב בין "1"-2" כאשר המבער במצב "HI".**



ראה שהכירה מורכבת נכון, לפי מדריך ההרכבה.

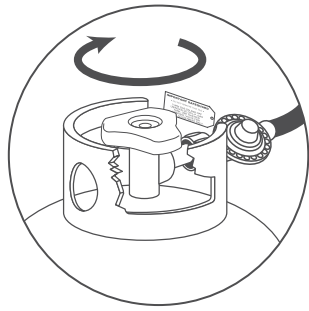

כיבוי הגריל:

1. דחוף פנימה וסובב את כל כפתורי בקרה בכיוון השעון למצב "OFF".
2. סובב את שסתום הסגירה של מיכל הגז LP בכיוון השעון כדי לסגור. זהירות שימו לב: שסתום מיכל גז צריך להיות תמיד במצב "OFF", או מצב סגור כאשר הגריל אינו בשימוש.

הפעלת הגריל:

⚠ אזהרות

- קרא ועקוב אחר כל האזהרות וההוראות הכלולות בסעיפים הקודמים של מדריך זה.
- אין לכסות את רשתות הבישול או רכיבים אחרים בנייר אלומיניום, מכיוון שהדבר חוסם אוורור ועלול להתרחש נזק לגריל או פציעה אישית.
- אל תשאיר את הגריל שלך ללא השגחה בזמן "פועל" או בשימוש.
- אין להזיז את הגריל כשהוא חם או בשימוש.
- אין להשתמש במים על אש דולקת או שומנים בוערים.
- המידה ויש דליקת שומנים - סגירת המכסה לכיבוי שרפת שומן אינה אפשרית. השתמש במטף או חנוק את האש.
- לעולם אל תבשל על גריל ללא כוס/מגש השומן במקומו.
- לעולם אל תבשל על גריל לא נקי מעודפי שומן.

הפעלה ראשונית של הגריל שלך:

- בייצור ובמפעל הרכיבים של הגריל שלך עלולים להיות שאריות שמן על המבערים ומשטחי הבישול.
 - לפני בישול בפעם הראשונה יש לחמם מראש במשך 15 דקות על "HI" כדי לשרוף את שאריות השמנים הללו.
- לפני כל שימוש:**

- לפני כל שימוש, מומלץ לחמם מראש את הגריל עם מכסה סגור למשך 5 עד 10 דקות.
- אם נדרש בישול בטמפרטורה נמוכה יותר, יש לחמם מראש על "HI" עד שתגיע לטמפרטורה הרצויה.
- ואז יש לכוון את השליטה להגדרה "MED" או "LOW" כדי להמשיך בבישול.

שליטה על התלקחויות/שריפות שומנים:

- התלקחויות הן חלק מבישול בשרים על גריל גז.
- היזהר בעת פתיחת המכסה מכיוון שעלול להיות התלקחויות פתאומיות.
- **התלקחויות מוגזמות עלולות לשרוף את האוכל שלך ולגרום למצב מסוכן לך ולגריל שלך.**
- התלקחויות מוגזמות נובעות מהצטברות שומן בגריל שלך. אם זה יקרה, אין לשפוך מים על הלהבות. הדבר עלול לגרום להתזת שומן ועלול לגרום לכוויות חמורות או לנזק גופני.
- אם זה בטוח לעשות זאת, הסר מזון ממשטח הגריל, סגור את המכסה, סגור את כל ידיות השליטה בגריל, סגור את שסתום צילינדר LP ולאפשר לאש להישרף.
- אם אש השומנים לא נכבת במהרה או שהאש גדלה/מתפשטת: השתמש במטף או חנק עם אבקת סודה לשתייה.

כדי למזער התלקחויות:

- לקצץ עודפי שומן משרים לפני הבישול.
- מבשלים בשרים עם תכולת שומן גבוהה (עוף או כבש) בהגדרות "LOW" / בבישול עקיפי / בפלאנצה.
- ודא שהגריל שלך נמצא על קרקע ישרה ושאינ פסולת ושאריות שומן בגריל או בתבנית ומגש השומנים.
- נקה את הגריל כל סוף שימוש כדי למנוע הצטברות שומנים ואל תשאיר את הגריל ללא השגחה! שריפת שומנים עלולה לגרום לנזק לגריל ואפילו לביתך. שריפת שומנים נוצרת מחוסר נקיין! חשוב לנקות את כל השומנים בכל סוף שימוש!

בישול עקיף:

- בישול עקיפי הוא תהליך של בישול על ידי טמפרטורה נמוכה ולא ישירה בעזרת 2 המבערים הרחוקים יותר (השמאלי ביותר והימני ביותר) והנחת הבשר על האזור שהמבערים כבויים.

שימוש בתכונות אחרות של הגריל:

בישול בעזרת רוטיסרי:

- הגריל שלך מוכן מראש עם חורי הרכבה עבור רוטיסרי אוניברסלי. (נמכר בנפרד).
- קראו ופעלו לפי כל ההוראות המסופקות עם ערכת הרוטיסרי. שמור הוראות לעיון עתידי.

כירת הצד:

- ניתן להשתמש בכירת הצד להכנת תוספות כמו שעועית, תפוחי אדמה, תירס או לחמם רטבים.
- ניתן לכוונן את שסתום המבער מגבוה לנמוך בהתאם לדרישות הבישול שלך.

אזהרות

- קרא את ההוראות להדלקת הגריל שלך כדי להדליק את כירת הצד.
- לעולם אל תסגור את מכסה הכירה הצדדי כאשר המבער דולק או חם.
- השתמש בסיר בקוטר 10 אינץ' או קטן יותר שאין לו ידית מורחבת בעת בישול על ה כירת הצד. מרכז את הסיר מעל המבער.
- לעולם אל תניח יותר מ-4 קילו על המבער הצדדי. מבער הצד אינו בנוי להחזיק משקל העולה על 4 קילו *כולל הסיר עצמו.
- השתמש בזהירות בכירת הצד היזהר בעת שימוש בסיר או המחבת כדי למנוע למנוע כוויות קשות.
- אין להשתמש במבער צד לטיגון מזון בשמן עמוק - דבר זה עלול לגרום להצתת שמן אשר מסוכן מאוד ועלול לגרום לשריפה, פציעות, או חמור מזה.

טיפול ותחזוקה חשובים:

⚠ שיים לב: אם אתה נתקל באחת מהבעיות הבאות:

(1) ברביקיו לא מגיע טמפרטורה גבוהה, (2) להבות המבער צהובות, (3) ריח של גז, (4) קולות קפיצה, (5) מושהה הצתת מבערים, (6) חום לא אחיד, (7) שריפות הבזק, או (8) שריפות שומנים, כבו את הגריל מיד ולבצע את משטר התחזוקה הבא. בצע את השלבים האלה כאשר הברביקיו שלך כבוי ומתקרר. ניקוי יסודי חובה 1 ל 31 שימושים, או יותר אם הברביקיו שלך משמש באופן עקבי.

ניקוי מפזרי החום (משולשים):

1. הסר את מפזרי החום (משולשים).
2. החזק את מפזרי החום (משולשים) מעל כלי אשפה גדול, השתמש במגרד צבע פלסטיק או במברשת גריל כדי להסיר את כל הפסולת הדבוקה.

אם נדרש ניקוי יסודי יותר:

3. נקה את כל הפסולת שנותרה עם סקוטץ סבון עדין ומים חמים.
4. לייבש היטב.
5. התקן מחדש בגריל.

ניקוי מבערי הגריל:

- שמירה על מבערים נקיים מחסימות קורי עכבישים, חרקים, קנים ופסולת אחרת שעלולה לחסום את פתחי האוויר חיוניים לפעולה בטוחה.
1. השתמשו במברשת גריל נקייה לניקוי החלק החיצוני של המבער.
 2. הסר את סיכת החיבור והסיכה המשמשים להצמדת המבערים לקופסת המבערים. השתמש בצבת במידת הצורך.
 3. הרם מעט את המבערים החוצה, היזהר לא לפגוע או לנתק את כבל ההצתה.
 4. השתמש במנקה מקטרות או במברשת וגמישה כדי לנקות את פנים כל המבערים. לנער כל פסולת הרופפת מחוץ למבער.
 5. השתמש בחוט לניקוי חורי יציאות מבער. אין להשתמש בכל דבר שיכול להזיק או להגדיל חורי המבער.
 6. השתמש במברשת זיפים רכה ונקייה לניקוי מסכי עכביש/חרקים.
 7. התקן מחדש, וודא שפתח המבער ממוקם מעל סילון הגז (ברז הגז) בצורה נכונה.

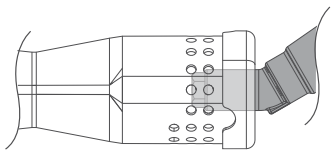

הרכבה נכונה של מבערים:

אם המבער אינו מותקן כראוי על פיית שסתום הגז, כפי שמוצג, עלולה להתרחש דליפת גז או שריפה, ולגרום למוות, פציעה ו/או נזק לרכוש.

להבה תקינה במבער:

הלהבה של המבער היא החלק המרכזי לתפקוד תקין או לא תקין במערכת הבישול. מתי המבערים פועלים כהלכה? - ראה איור הלהבה המסומן V. כל יציאות המבערים צריכות להיות 2.5 להבה ס"מ/1" על "HI" עם קצוות כתומים, במרכז תכלת, עם להבה כחולה כהה יותר בבסיס המבער. עיין בסעיף פתרון בעיות בעמוד 19-20 אם אתה נתקל באחת מהבעיות הבאות:

- להבות כתומות גדולות, או לא סדירות.
- ריח של גז בשילוב עם להבות לא סדירות.
- טמפרטורות נמוכות או חום לא אחיד.

בצע את הליך ניקוי המבערים המתואר ב-

פרק טיפול ותחזוקה נאותים (עמודים 15-17) במדריך זה.

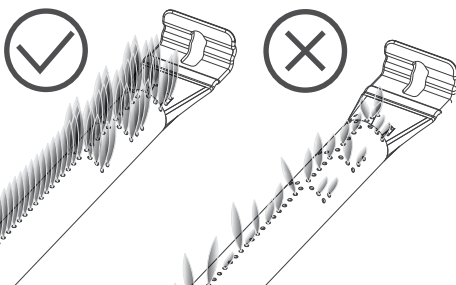

נקיון ושיפור להבות האש:

סתימות בוונטורי (רישתית) המבער אשר נגרמות על ידי עכבישים, חרקים וקינים עלולות לגרום ל--FLASH BACK FIRE.

אש פלאשבק מתרחשת כאשר חסימה בצינורות הוונטורי (רישתית) הנגרמת על ידי עכבישים, חרקים וקינים חוסמת את זרימת האוויר אל הגז, מכריחה אותו בחזרה לכיוון לוח הבקרה וידית הבקרה. הגז הנדלק, אם לא מתגלה, יכול לגרום לשריפה באזור זה. או לגרום ללהבה צהובה ומפייחת

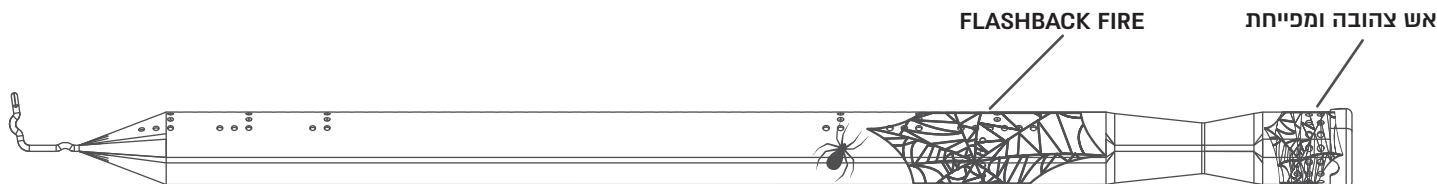

מאפיינים של FLASHBACK FIRE (אש חוזרת ויוצאת דרך הפנאל הקידמי) ולהבה כתומה ומפייחת:

- אש בוערת מחוץ לתא האש, הנראית בדרך כלל מאחורי או מתחת ללוח הבקרה.
- ידיות שליטה חמות או נמסות.
- להבות צהובות וסוררות גדולות המלוות בריח של גז.
- מבערים לא נדלקים כראוי, או דולקים חלקית.

⚠ אזהרה: במידה ובמבט ראשון אל המבערים הלהבה כתומה, להבות סוררות אומבערים מוארים בצורה גרועה בליווי ריח של גז, סגור את הגריל שלך ובצע ניקוי מבערים ותחזוקה, כפי שמפורט בסעיף התחזוקה של מדריך זה, עמ' 15.

ניקוי קופסת הבישול (אמבטיית הגריל) :

- הצטברות מוגזמת בתוך תיבת האש עלולה להוביל לשריפות שומנים ולהתחממות יתר של הגריל ואף להרוס אותו.
1. השתמש במגרד פלסטיק כדי לגרד פסולת מהמשטחים הפנימיים של תיבת המבערים, ולתוך מגש השומן.
 2. להצטברות עיקשת השתמש במסיר שומנים לגריל כדי לשחרר פסולת ואז חזור על שלב 1.
 3. פנה ורוקן את מגש השומנים - לפני כל שימוש!

ניקוי מערכת איסוף השומנים:

מערכת איסוף השומן מורכבת מ-2 חלקים:

1. מגירת שומן נשלפת אחורית
2. כוס שומן נשלפת קידמית

רכיבים אלו תוכננו להסרה, ניקוי והחלפה במהירות ובקלות, יש לנקות את חלקים אלה על בסיס קבוע כדי להבטיח הפעלה בטוחה של הברביקיו שלך.

⚠ אזהרה: שמור על מערכת איסוף השומנים שלך נקייה מהצטברות של שומן. אי ניקוי רכיבים אלה עלול לגרום לטמפרטורות בישול גבוהות הגורמות לחום לא אחיד, התלקחות, כמו גם שריפות שומן מסוכנות.

ניקוי רשתות הבישול מברזל יצוק פורצלן:

רשתות הבישול מברזל יצוק פורצלן המסופקות עם הגריל החדש שלך מציעות שימור חום מעולה. על ידי טיפול נקיין קבוע של הרשתות שלך אתה מוסיף אור חיים לרשתות שלך.

1. יש להוציא את הרשתות לנקיון יסודי 1 לכמה שימושים.
2. לקרצף ולשטוף עם מים חמים, סקוטץ וסבון.
3. יש לנגב ולשמן (בשמן בישול עדיון) את רשתות הבישול לפני החזרתם לגריל.

ניקוי החלק הפנימי של המכסה:

תקלה: עם הזמן ייתכן שתבחין בקילוף "דמוי צבע" בחלק הפנימי של מכסה המנגל. במהלך השימוש גריז, עשן והאדים הופכים למשקעי כחמן, שבסופו של דבר מתחילים להתקלף. משקעים אלה אינם רעילים אך מומלצים לניקוי כדי למנוע נפילת פתיתים על מזון.
פיתרון: השתמש במברשת גריל כדי להבריח את הצטברות הכחמן מתוך המכסה על בסיס קבוע כדי למנוע הצטברות זו.

ניקוי משטחי אמייל פורצלן הצבועים החיצוניים (כגון מכסה חיצוני)

1. נקו את המשטחים החיצוניים המצופים באמייל פורצלן במי סבון חמימים.
2. לאחר ניגוב כל המשטחים יש לשטוף היטב במים.
3. יבש עם מטלית מיקרופייבר רכה.
4. צבע עלול לדהות בחום הישראלי, זה טבעי.

ניקוי משולשי האמייל העליונים:

1. הוציאו ונקו את המשולשים העליונים אשר צבועים ומצופים באמייל פורצלן, במים חמים סבון.
2. לאחר מכן יש לנגב כל המשטחים יש לשטוף היטב במים.
3. יבש עם מטלית מיקרופייבר רכה.

ניקוי משולשי הנירוסטה התחתונים:

1. הוציאו ונקו את המשולשים התחתונים אשר עשויים מנירוסטה, במים חמים סבון.
2. לאחר מכן יש לנגב כל המשטחים יש לשטוף היטב במים.
3. יבש עם מטלית מיקרופייבר רכה.

שימו לב!:

אין להשתמש בחומרי ניקוי כימיים כלשהם / חריפים על משטחים החיצוניים של הגריל מכיוון שהם עלולים להוריד את הצבע ולפגע בגריל והשארתו ללא הגנה.

ניקוי החלק החיצוני של ברביקיו הנמצאים בסביבות ייחודיות כגון - סביבה קשה במיוחד, גשם חומצי, כימיקלים לבריכה, קרבה לחוף הים - תרצה לנקות את החוץ לעתים קרובות יותר על מנת לשמור עליו מפני חלודה וקורוזיה.

מי מלח עלולים לגרום להופעת חלודה על פני השטח. נגב את החלק החיצוני של הברביקיו שלך עם סבון חם ומים. המשך בשטיפה וייבוש יסודי. בנוסף, ייתכן שתצטרך להשתמש בחומר נירוסטה ולנקות מדי שבוע כדי למנוע חלודה על פני השטח. מומלץ לשמן שימון דק על מנת למנוע חלודה וקורוזיה.

שימו לב!:

אין להשתמש בחומרי ניקוי כימיים כלשהם על שום חלק בגריל.

שימוש במוצרים כימיים או חומצתיים עלולה לגרום לנזק לגריל. אין לנקות את הגריל בעזרת שום חומר חומצתי או כימי דבר זה עלול לגרום לאוכל להיות עם הרעלה חמורה ולגרום לפציעות חמורות ואף מוות. שימוש בחומרים כימיים תבטל את האחריות על הגריל.

שימו לב!:

אי נקיון הגריל לאחר כל סוף שימוש תבטל את האחריות על הגריל.

יש לנקות את הגריל ניקוי יסודי לאחר כל שימוש. אין להשאיר שאריות שומן בתוך הגריל - דבר זה עלול לגרום לשריפת שומנים אשר מבטלת את אחריות הגריל.

הובלה ואחסנה:

⚠ אזהרות

- לעולם אל תזיז גריל כשהוא חם או בשימוש.
- ודא שמיכל הגז סגור וכפתורי הפעלת המבערים במצב כבוי.
- אין לאחסן בלון גז גפ"פ רזרבי (מלא או ריק) מתחת או ליד הגריל.
- לעולם אל תשמור נוזלים דליקים או מיכלי ריסוס מתחת לגריל או בקרבתו.
- אם מכשיר הגז לבישול חיצוני אינו בשימוש, יש לנתק את חיבור הגריל למיכל הגז או לנקודת הגז.
- אסור לאחסן מיכלי גז בבניין או במתחם, לרבות מוסכים וסככות מאווררות.
- מיכלי גז חייבים להישמר הרחק מהישג ידם של ילדים.

לפני אחסון הגריל שלך:

- ודא שמיכל הגז סגור לחלוטין.
- נקה את כל המשטחים. מצפים קלות את המבערים בשמן בישול כדי למנוע עודף חלודה.
- אם מאחסנים את הגריל בתוך הבית (מחסן או כל מקום סגור אחר), יש לנתק את מיכל הגפ"מ ויש להשאיר את מיכל הגז בחוץ (ולא במקום סגור).
- כסה את ווסת הגריל כאשר הגריל אינו בשימוש.
- בדוק ונקה את המבערים לפני השימוש לאחר האחסון, בתחילת עונת הצלייה או לאחר תקופה שלא בשימוש.
- עכבישים וחרקים אוהבים לבנות קנים בצינורות המבערים (במיוחד בחודשים הקרים יותר).
- צינורות המבערים חסומים יכולים למנוע זרימת גז למבערים ועלולים לגרום לשריפה של צינור המבער או לשריפה מתחת.
- אם מאחסנים את הגריל בחוץ, כסו את הגריל בכיסוי גריל להגנה מפני מזג האוויר.
- הסר ונקה את כל הרכיבים.
- משמנים קלות את רשתות הבישול (בשמן מאכל) ועוטפים במגבת לפני האחסון.
- אם מאחסנים אותו לתקופה ממושכת, הסר את סוללת המצת כדי למנוע קורוזיה.

פתרון וסיבות לתקלות:

תקלה:	סיבה:
מבערים לא נידלקים (עם מצת או גפרור)	חיבור המיכל לווסת אינו מחובר היטב.
	במידה ומחוברים למיכל גז: מיכל הגז ריק.
	במידה ומחוברים לנקודת גז: ברז אספקת הגז הראשי כבוי.
	המבערים אינם מחוברים היטב למערכת הגז / סתומים משומן ולכלוך.
מבערים לא נידלקים עם מצת אבל עם גפרור כן נדלקים	יש להחליף סוללה במערכת ההצתה. החלף את הסוללה. ודא צד שלילי כלפי חוץ.
	חוטי ההצתה רופפים. בדוק את חוטי ההצתה בגב כפתור ההצתה ובלוח מערכת ההצתה ודחוף פנימה עד שתרגיש קליק.
	קורוזיה בתוך בית הסוללה - יש לוודא שבית הסוללה נקי מלכלוך וקורוזיה.
	מערכת ההצתה האלקטרוני פגומה. צור קשר עם שירות הלקוחות כדי להזמין חדש.
אש מכפתורי השליטה / לוח הבקרה- FLASHBACK	לצינורות המבערים ו/או המבערים יש סתימה, המאלצת את הלהבות לחזור בחזרה לעבר המשתמש. יש לנקות את המבער כדי לפתור בעיה זו. בצע את השלבים בעמוד 15.
	המבער מותקן בצורה לא נכונה מעל ברז הגז. יש לפרק את המבער ולוודא שיושב במקום.
להבה צהובה ולא אחידה - מבער מפיח	מבער ו/או (הרישית) חסומים ויש לנקות אותם. יש להסיר את המבערים ונקות יסודי כדי לפתור בעיה זו. בצע את השלבים בעמוד 15.
	קורי עכביש, שאריות לכלוך או פסולת אחרת חוסמים את כניסת החמצן אל המבער.
להבה נמוכה ולא אחידה - הגריל לא מתחמם	יש לבדוק את חיבור ווסת הגז למיכל - יש לערוך בדיקת דליפות כפי שמצויין עמוד 10 ועמוד 9. במידה ומחוברים: למיכל גז: מיכל הגז ריק. - לנקודת גז: ברז אספקת הגז הראשי כבוי.
	לחץ הגז בנקודת הגז אינו מתאים / ווסת הגז תקול.
	חורי יצאת הגז במבער סתומים משומן - יש לנקות ולפתוח את כול חורי יציאות הגז במבער.
	מזג האוויר קיצוני - רוח חזקה / טמפרטורות קרות (מעלות נמוכות) מפריעות ללחץ הגז.
חום גבוה מאוד / התלקחויות מוגזמות	עודף שומן והצטברות שומן על משולשי פיזור החום, במגש השומן ובתוך תא האש. בצע את שלבי הניקוי בעמודים 15-17
	שימוש בהגדרת הטמפרטורה "HI". השתמש רק בהגדרה "HI" לחימום הגריל בהתחלה עד הטמפרטורה הרצויה ולצריבה (לא יותר מ200 מעלות). תמיד התאם וכוון את הטמפרטורה כדי למנוע יותר מדי חום.
	כיסוי של יותר מ-70% משטח הבישול עלול לגרום להתחממות יתר (כגון פלאנצה)
	בשר שומני שומן מוגזם על בשר. תמיד להוריד שומן במידת האפשר כדי להגביל את עודפי השומן.
נראה כי "צבע" מתקלף בתוך המכסה (קילופים אלה אינם צבע)	המכסה הפנימי הוא אלומיניום (לא צבוע). כחמן אפוי ושומן יכולים להצטבר על פנים המכסה, דמוי צבע מתקלף. בצע את שלבי הניקוי בעמוד 17
	כדי להסיר את הקילופים, תצטרך להבריז או לגרד את ההצטברות משם.
	מכסה הגריל אינו צבוע מבפנים - סימני הצבע המתקלף הם שאריות של שומן.
רעש זמזום מהווסת הגז	ווסת הגז או לחץ הגז אינו מתאים (נמוך / גבוהה מהצריך) הלחץ המצאים לגריל זה הוא 30 מ"ר בלבד!
	ווסת הגז פגום ויש להחליפו מייד.
ירידה בחום, ובתפוקת המבער על מצב "HI" "MAX" (רעש של רעם ולהבה כחולה מתנופפת מהמבער)	מיכל הגז עומד להיגמר.
	מבערי הגז מלוכלכים וסתומים משומן.
	ווסת הגז או לחץ הגז אינו מתאים (נמוך / גבוהה מהצריך) הלחץ המצאים לגריל זה הוא 30 מ"ר בלבד!
צינור אספקת הגז נמס - דליפת גז	צינור אספקת הגז מכיל אלמנט תרמי עמיד בחום עד חום מסוים.
	כאשר טמפרטורת הצינור מגיעה בין 240-300°F. צינור האספקה יימס, נתק מייד את מיכל הגז או נקודת הגז! מדובר באירוע חמור מאוד המתרחש כשראוי הוראות הבטיחות לא בוצעו. יש לקרוא לכיבוי אש במידה ויש שריפה!

טיבה:	תקלה:
<p>צינור אספקת הגז מכיל אלמנט תרמי עמיד בחום עד חום מסוים. כאשר טמפרטורת הצינור מגיעה בין 100-150°F. צינור האספקה יימס, נתק מייד את מיכל הגז או נקודת הגז! מדובר באירוע חמור מאוד המתרחש כאשר הוראות הבטיחות לא בוצעו היטב. יש לקרוא לכיבוי אש במידה ויש שריפה!</p>	<p align="center">צינור אספקת הגז נמס - דליפת גז / שריפת שומנים / חלק בגריל נמס.</p>
<p>חוסר נקיון של אמבטית המכשיר ומגירת השומנים.</p>	
<p>אורור לקוי שנגרם עקב מרווח לא מתאים בצדי הגריל ובחלקו האחורי. הגריל שלך חייב להיות ממוקם 60 ס"מ מכל הצדדים מהבית שלך או מכל משטח קשיח, שיכול לשבש אורור.</p>	
<p>שימוש לא תקין בגריל, כגון שימוש בחול, נייר כסף, חומרים דליקים, פחם או כל חומר דליק אחר.</p>	
<p>התחממות יתר הנגרמת כתוצאה משריפת שומנים או כיסוי של יותר מ-70% משטח הבישול. אל תכסה יותר מ-70% ממשטח הבישול עם מגש, נייר כסף או תבנית אלומיניום.</p>	



אזהרה: שימו לב לאזהרות במדריך זה!

בצע תמיד בדיקה שאין דליפה והגריל תקין ומחבור היטב, בכל פעם אתה ממלא מחדש או מחליף את מיכל הגז שלך.
לעולם אל תשאיר את מיכל הגז שלך פתוח בזמן שהגריל אינו בשימוש. לעולם אל תשאיר את כפתורי הבקרה
פתוחים בזמן שהם אינם בשימוש. תמיד פתח את מכסה המנגל שלך לפני שאתה מנסה להדליק את המנגל שלך.

טיפים לבישול בגריל:

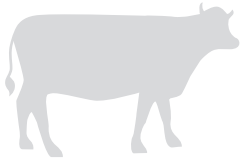

⚠ אזהרה ⚠

כדי להבטיח שהמזון בטוח לאכילה, יש לבשל את מזון ל-
טמפרטורות הפנימיות מינימליות המפורטות בטבלה למטה.



דג	145° F (63° C)
סטייקים וצלי בקר, עגל או טלה	145° F (63° C)
בשר טחון, עגל או טלה	160° F (71° C)
עופות שלמים (הודו, עוף, ברווז וכו')	165° F (74° C)
עופות טחונים או חתיכות (חזה עוף וכו')	165° F (74° C)

שירות בטיחות המזון ופיקוח של USDA



אזהרה: כדי להבטיח שהמזון בטוח לאכילה, יש לבשל את המזון עד למינימום טמפרטורה פנימי של - על פי הטמפרטורות המפורטות בטבלה למעלה.

אחריות מרצון על מוצר זה:

מוצר זה מיוצר עבור Sam's Club ומיובא לישראל על ידי די אנד אס רהוט קל יבוא בע"מ.
מידע נוסף ניתן למצוא באתר bbq.co.il

לפני פנייתכם לשירות הלקוחות יש להחזיק במידע הבא:

ביקור טכנאי:

הזמנת טכנאי לבדיקה ותיקון המוצר אינה כלולה באחריות.
עלות ביקור טכנאי היא על פי המחירון החברה.

1. מספר סידורי: מספר סידורי מופיע על המדבקה בתוך ארונית הגריל.
2. חשבונית רכישה: מקורית אשר קיבלתם עם הגריל.
3. הוכחת רכישה: שהינכם הבעלים המקורים.
4. צילום: יש לספק צילומים של התקלה בעת הפניה.

מס' שירות לקוחות בווצאפ: 050-848-9978

אחריות מרצון:

מקרים בהם אין אחריות (מידע מלא בעמוד הבא):

• בלאי רגיל - כולל פגמים שוליים שעלולים להתהוות במשך זמן הבעלות של הגריל, כגון חלודה שטחית, פגיעות ושריטות וכו'.

• פגם בחומר' כולל חלודה או צריבה בחלקים מסוימים, או נזק אחר או כשל שמונע ממך להשתמש בגריל בצורה בטיחותית / נכונה.

תוקף אחריות זו פג אם קיימים נזקים, התדרדרות, דהיית צבע ו/או חלודה שאינם באחריות D&S.

שנגרמו על-ידי:

- שימוש לרעה, שימוש שגוי, שינוי, התאמה, יישום שגוי, השחתה, הזנחה, הרכבה שגויה או התקנה, וכן אי ביצוע תחזוקה רגילה וקבועה.
- חרקים, כגון עכבישים, מכרסמים.
- חשיפה למקורות מלח ו/או כלור כגון בריכות שחייה וג'קוזי/ספא.
- תנאי מזג אוויר קשים כגון ברד, הוריקן, רעידות אדמה, צונמי, שיטפונות, טורנדו, או סערות.
- גשם חומצי וגורמים סביבתיים נוספים.
- אם הגריל ממוקם בקרבת בריכה / חוף ים / במקום בעל לחות ומליחות גבוהה - אן אחריות על חלודה.

1) תודה שרכשת מוצר - Evolution PRO 4B.

להלן האחריות מרצון של D&S הניתנת לך ללא עלות נוספת. היא כוללת את המידע הדרוש לך על מנת לתקן את המוצר במקרה בלתי-סביר של כשל או תקלה במוצר.

אחריות מרצון של D&S

D&S מעניקה לקונה המוצר אחריות על היעדר פגמים מהמוצר מבחינת חומרים ועבודה על פי כתב האחריות הבא:

- 10 שנות אחריות על אמבטית הגריל.
 - 10 שנות אחריות על מכסה הגריל.
 - 5 שנות אחריות על המבערים.
 - 5 שנות אחריות על רשתות הגריל.
 - 3 שנות אחריות על משולשים עליונים ותחתונים.
 - 2 שנות אחריות על כל שאר החלקים בגריל.
- *על פי כתב האחריות, ללא שבר, חלודה או כוח עליון.

הערה: אם תאבד את חשבונית הקניה ולא יהיה ניתן לאתר את החשבונית, האחריות לא תהיה תקפה.

D&S מסכימה לתקן או להחליף את החלק שהנו פגום מבחינת חומר או מרכיבים, בכפוף למגבלות, כתבי הוויתור וההחלטות הרשומים להלן. אחריות זו ניתנת לבעלים המקוריים בלבד. ואינה ניתנת להעברה לבעלים אחרים.

שימוש ו/או התקנה של חלקים שאינם נרכשו אצל D&S יבטלו אחריות זו ונזקים הנובעים מכך אינם מכוסים על ידי אחריות זו. כל המרה של גריל גז שלא אושרה על ידי D&S ושלא נעשתה על ידי טכנאי מוסמך של D&S, תבטל את תוקף אחריות זו.

אזהרות וביטול האחריות:

אסור לעשות

1. אי שמירה על מרווח מינימלי של (90 ס"מ) בין חומה (קיר) לכל הצדדים של הגריל, (כולל מעקות, עמודים, קירות או חומר בעירה אחר). אי הקפדה על מרווחים אלה עלולה למנוע אוורור תקין ועלול להגביר את הסיכון לשריפה ו/או נזק לרכוש, שעלול לגרום גם לפגיעה אישית וביטול האחריות.
2. שימוש בגריל מתחת למבנה, מקום סגור או פיטריית חימום או כלי בעירה אחר.
3. אי בדיקה של כל החיבורים לפני השימוש הראשון, גם אם הגריל נרכש בהרכבה מלאה. כנ"ל אחרי כל מילוי מיכל, בדוק את אטם הגומי של הווסת המחובר למיכל הגז לפני השימוש.
4. חלודה הנובעת ממליחות עקב קירבה לים, בריכה או מקום עם לחות גובהה.
5. שימוש בגז טבעי בגריל אשר מיועד לגז פרופאן נזלי.
6. שימוש בשבבי עץ להוספת טעם וריח - ללא קופסת עישון מתכתית כדי להכיל את האפר ולמנוע שריפות.
7. חוסר נקיון הגריל - יש לנקות את הגריל בסוף כל שימוש!
8. שריפת שומנים - אין אחריות על שריפת שומנים עקב חוסר נקיון.
9. שימוש בבנזין, נוזל דליק, צבע או נוזלים דליקים אחרים בתוך הגריל שלך או בקרבתו.
10. חסימת אזורי האוורור בצידו הגריל, בגב או בתא העגלה של הגריל.
11. כיסוי רשתות הבישול או רכיבים אחרים בנייר אלומיניום, דבר זה חוסם את האוורור ועלול לגרום לנזק לגריל או לפגיעה אישית.
12. הנחה של יותר מ-5 קילו על שולחנות צד/ להשען על שולחנות צד / הרמת הגריל באמצעות שולחנות צד.
13. אי הרחקה מהשג ידם של ילדים. אי הרחקת ילדים וחיות מחמד מהגריל כשאר חם. אי שמירה על הילדים ליד הגריל הזה. (כגון לשחק ליד הגריל)
14. השארת הגריל ללא השגחה כאשר הוא כועל או בשימוש.
15. אי שמירת מרחק בין הגריל לצינור הגז אשר יתן לצינור לבוא במגע עם משטחים חמים.
16. לתת לשומן או לטפטוף חם ליפול על צינור הגז / מערכת הגז / ווסת הגז.
- *אם זה קורה, יש לכבות מייד את בלון הגז או נקודת הגז ולוודא שאספקת הגז כבויה. רוקנו את מגש/כוס השומן ונקה את מכלול הצינור והווסת ובדוק אם נזק לפני השימוש. (במידה ויש נזק יש להזמין טכנאי גז לוודא שאין דליפה) (במידה ויש אש יש לנסות לכבות עם מטף בלבד ולקרוא מיד לכיבוי אש)
17. בישול בגריל ללא כוס / מגש השומן במקום.
18. שימוש במים כדי לכבות את האש / שומן דולק.
- *יש השתמש במטף כימי יבש מסוג BC או לחנוק את האש.
18. שימוש בחול במגש השומנים.
19. שימוש בגריל בהשפעת סמים, אלכוהול או תרופות חזקות.
20. מוצר זה מיועד לשימוש חיצוני בלבד. אין להפעיל בתוך הבית או באזור סגור כגון בניין, מוסך, סככה, מחסן, אוהל או כל מקום סגור אחר שימוש בתוך מבנה תבטל את האחריות.
21. שימוש בחללים סגורים כגון חניון, מוסך, מרפסת או פטיו מקורה.
22. אי בדיקת המבערים אחת לכמה שימושים.
23. הדלקת הגריל עם מכסה סגור.
24. איחסון מיכל גז מכל סוג, מלא או ריק, מתחת או ליד המנגל.
25. שימוש בפחם או בבריקטים קרמיים במנגל גז זה אסורה!.
26. שימוש בגריל במבנה לא יציב כגון סירה או כל מבנה לא יציב אחר.
27. אי צייות להוראות תבטל את האחריות.
28. שימוש לא תקין ורשלנות תבטל את האחריות.
29. שימוש בווסת בלחץ גז גבוהה מ-30 מ"ר תבטל את האחריות.
30. איבוד החשבונות הרכישה תבטל את האחריות.
31. חלודה או קורוזיה אינה באחריות.
32. אחריות זו תבטל במידה והגריל אינו יחובר לגז על ידי טכנאי מוסמך.

כל ההוראות ואזהרות אשר מופיעות כאן יבטלו את האחריות על המוצר.

מכרט אחריות (בכפוף לחוברת) :

אחריות:	חלק:
10 שנות אחריות - (לא כולל שריפת שומנים / חריכה / קילוף / שבר)	תיבת הבישול - אמבטיית המכשיר
10 שנות אחריות - (לא כולל שריפת שומנים / חריכה / קילוף / שבר)	מכסה התיבה - מכסה המכשיר
7 שנות אחריות (לא כולל חלודה / חריכה / שבר)	מבערים - מבערי נירוסטה
3 שנות אחריות (לא כולל חלודה / חריכה / שבר)	משולשי אמיל - עליונים
3 שנות אחריות (לא כולל חלודה / חריכה / שבר)	משולשי נירוסטה - תחתונים
5 שנות אחריות (לא כולל חלודה / חריכה / שבר / קילוף)	רשתות הגריל - רשתות יצוקות עם ציפוי כורצלן.
2 שנות אחריות (לא כולל חלודה / חריכה / שבר / שריטות)	צבע חיצוני - מכסה / שאר הגוף
2 שנות אחריות (לא כולל שריפה / קורוזיה / לכלוך)	מערכת הצתה
2 שנות אחריות (לא כולל שריפץ שומנים / חלודה / לכלוך / שבר)	שאר חלקי הגריל: כגון מערכת הגז, כפתורי הפעלה, גוף המכשיר

החנויות משמשות כנקודות השירות למוצרים!

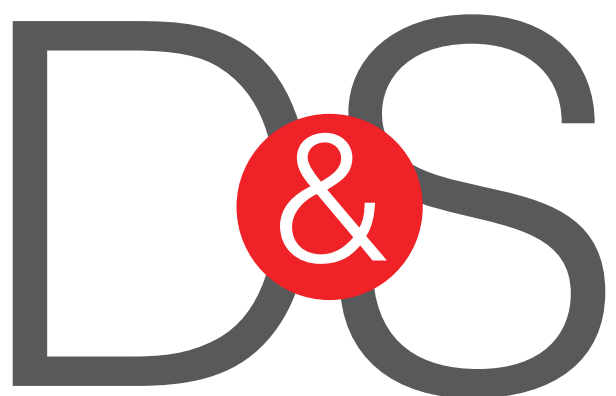

Evolution PRO

חברת הרכבה זו כתובה בלשון זכר אך מיועדת לכל המינים.

יבואן: די אנד אס בע"מ היבואן הרישמי.

היצירה 6 פתח תקווה.

טל - 0508489978 | www.bbq.co.il

